

Návod k použití

Víceúčelový lis SCHWITZLER Kameleo ECH-800

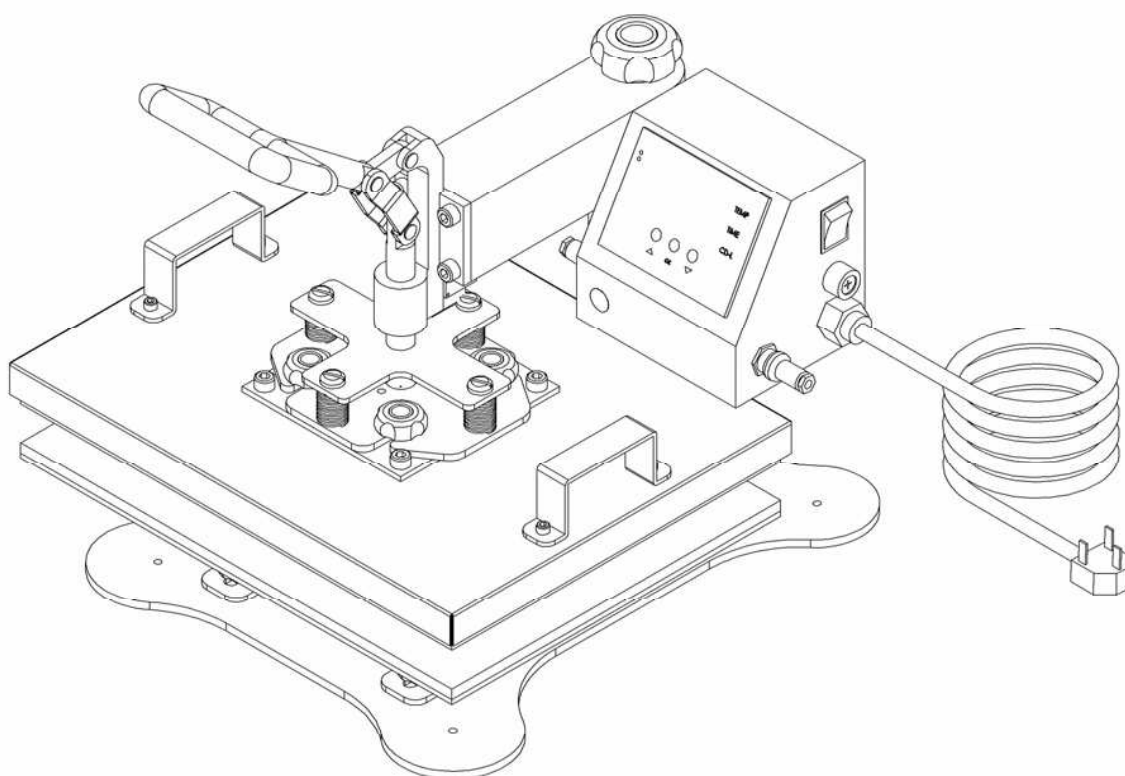

SCHWITZLER

Určeno pro:

Lis SCHWITZLER Kameleo ECH-800 je určen k transferovým přenosům na k tomu předem určené předměty.

Technické parametry:

Rozměry: 51x49x46 cm

Výkon: 1800W

Napájení: 220V

Rozměry výhřevné plochy: 30x38 cm

Max. teplota: 225°C

Rozpětí teploty: 0-225°C

Rozpětí času: 0-600 sek.

Před započítím práce na stroji se musí obsluha obeznámit s návodem k použití a celkovými předpisy bezpečnosti práce. Lis může obsluhovat pouze osoba řádně proškolená.



Schéma lisu

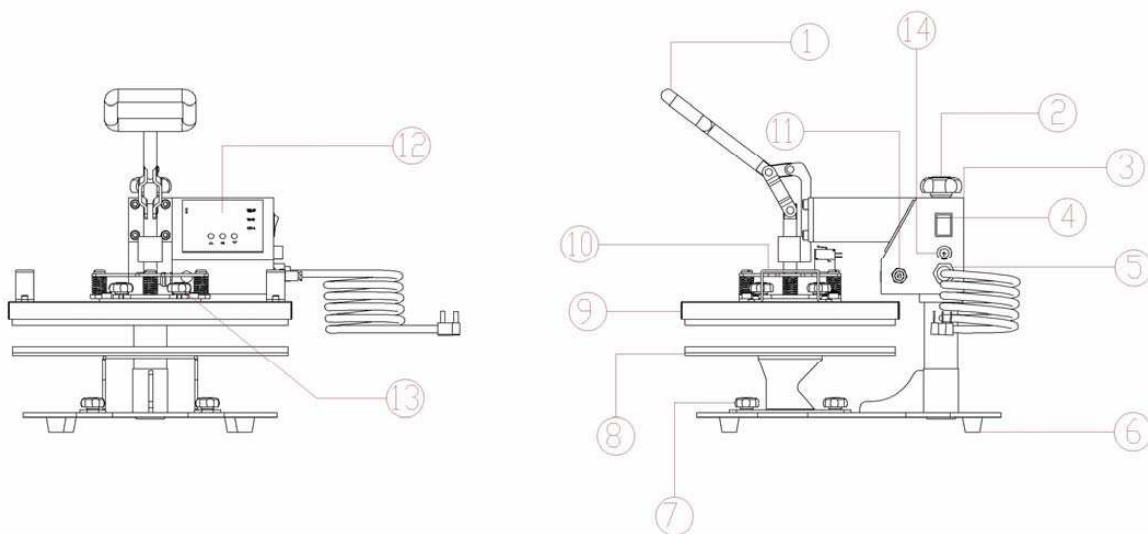

- 1 Rukojeť
- 2 Regulace přitlaku
- 3 Kryt
- 4 Vypínač
- 5 Přívod napětí
- 6 Gumový podstavec
- 7 Šroub pro uchycení spodní desky
- 8 Spodní deska
- 9 Výhřevná deska
- 10 Uchycení výhřevné desky
- 11 Zásuvka pro výměnné elementy
- 12 Displej
- 13 Uchycení výhřevné desky
- 14 Pojistka

Výměna ploché desky za desku na talíře

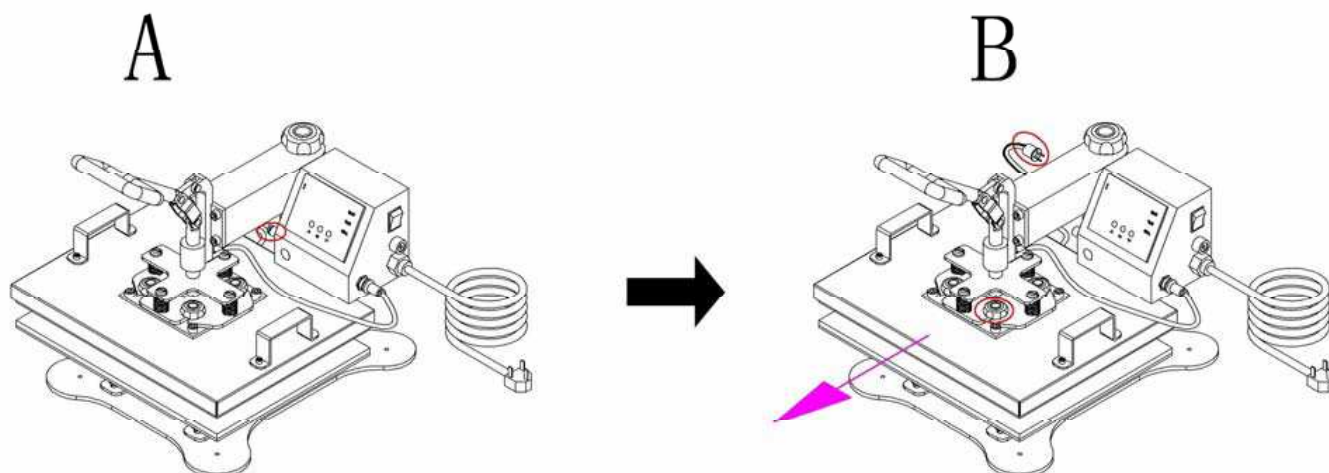

Uvolněte šrouby upevňující výhřevnou desku (obr. B).
Odpojte kabel a výhřevnou desku sundejte.

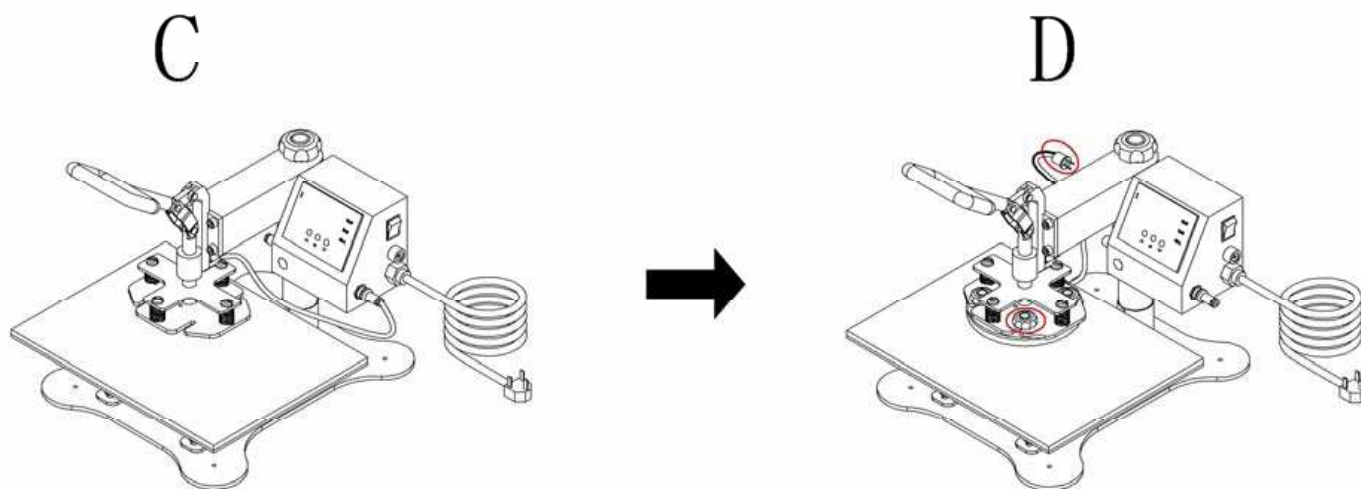

Na místo ploché desky zasuňte desku na talíře a přišroubujte ji (obr. D).
Dotáhněte šrouby a připojte kabel..

Lis na hrnky

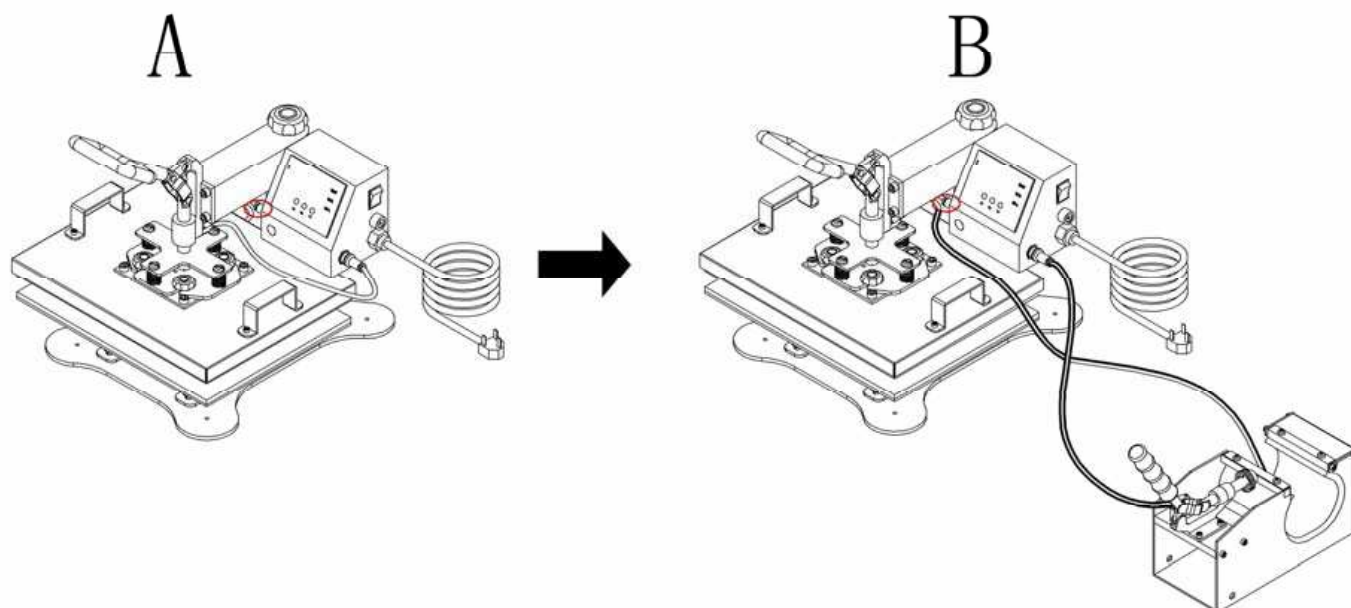

Odpojte kabel ploché desky.
Zapojte kabely lisu na hrnky do zásuvek v těle lisu (obr. B).

Těleso pro potisk čepic

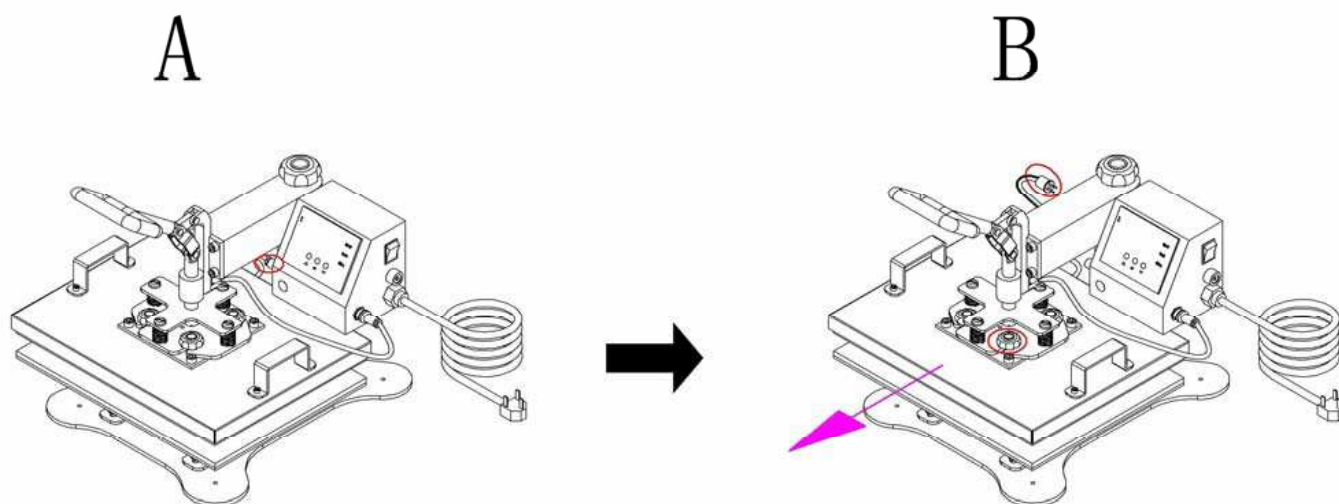

Uvolněte šrouby upevňující výhřevnou desku (obr. B).
Odpojte kabel a výhřevnou desku sundejte.

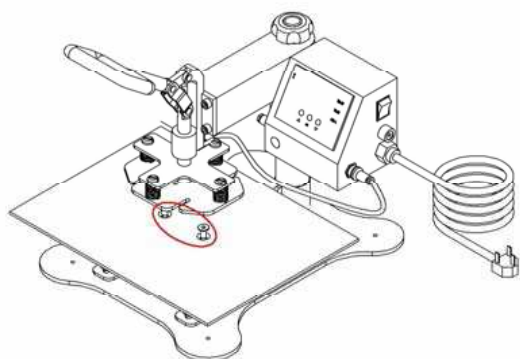
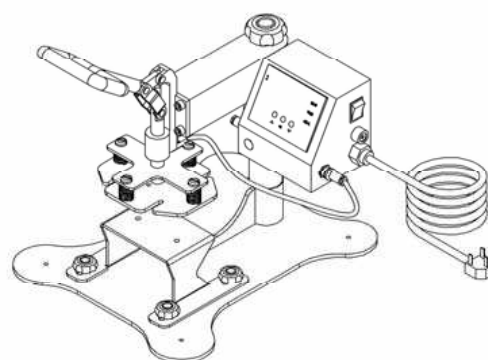
C**D**

Odšroubujte šrouby pro uchycení spodní desky (obr. C)
Sundejte spodní desku.

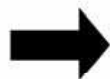
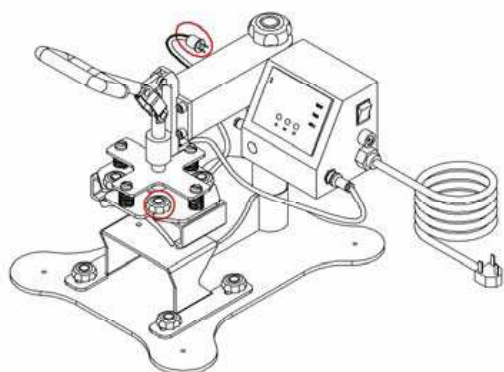
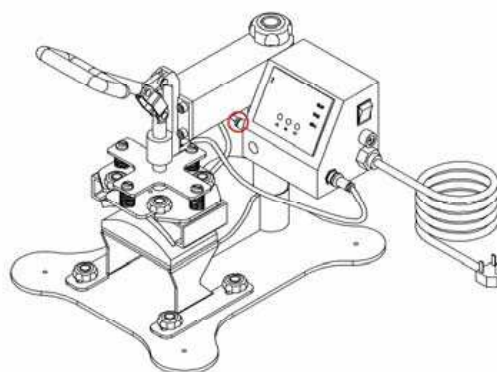
E**F**

Přišroubujte těleso pro potisk čepic na místo výhřevné desky a připojte kabel do lisu. (obr. E).
Připevněte kopyto pro čepice na místo spodní desky.

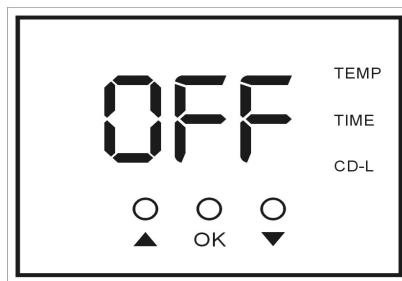

Nastavení lisu

KROK 1: Ujistěte se, zda je přívodní kabel správně připojen do zásuvky. Zvedněte rukojeť pro otevření lisu. Během nahřívání a nastavování parametrů přenosu musí být lis v otevřené poloze. Poté umístěte na spodní desku lisovaný předmět (tj. triko, podložku pod myš, atd.) a na něj výtisk s grafikou směrem dolů; dle potřeby upravit přítlak a zapnout lis.

KROK 2: Na displeji se zorsvítí . Stiskněte tlačítko (OK), rozsvítí se  označující stupně Celsia (°C).

Stisknutím tlačítek "Δ" nebo "∇" zvolíte stupně Celsia  případně  stupně Farenheita (°F).

KROK 3: Po potvrzení stupňů tlačítkem OK se displej přepne na  nastavení teploty. Pomocí tlačítek "Δ" i "∇" nastavte požadovanou teplotu a stiskněte tlačítko OK.

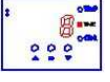
KROK 4: Po potvrzení teploty se objeví hodnota  označující čas. Tlačítkama "Δ" a "∇" zvolte čas a opět potvrďte tlačítkem OK.

Parametry transferu na produkty z naší nabídky najdete na www.grawerton.cz (Ke stažení → tabulka časů a teplot).

Doporučené parametry transferu na:

hrnek klasický – 195°C, 195 s

hrnek LATTE - 200°C, 300 s

hrnek MINI - 195°C, 170 sek.

talíř - 195°C, 250 sek. (před umístěním talíře do lisu, doporučujeme talíř nahřát buďto v horké vodě, nebo v troubě. Předejdete tak jeho prasknutí během lisování).

Upozornění! Doporučené parametry se mohou lišit v návaznosti na okolní podmínky.

KROK 5: Po potvrzení času se na displeji zobrazí aktuální teplota výhřevné desky, teplota začne stoupat.

KROK 6: Až teplota dosáhne požadované hodnoty, spustí se zvukový signál. Poté je možno zavřít pomocí rukojeti výhřevnou desku lisu. Na displeji se spustí odpočet nastaveného času a současně se vypne zvukový signál.

KROK 7: Po vypršení časového limitu se opět aktivuje zvukový signál. Otevřete pomocí rukojeti výhřevnou desku, zvukový signál se vypne.

KROK 8: Přenos je hotov, vyjměte lisovaný předmět z lisu. (**Upozornění! Lisovaný předmět může být horký!**). Potřebujete-li přenos opakovat na větší množství stejného předmětu, stiskněte tlačítko OK a postup opakujte.

KROK 9: Talíře, podložky pod myš a další silnější předměty mohou být taky předmětem transferu. V postupu se nemění nic, kromě přítlaku kolečkem k tomu určeným – ve směru hodinových ručiček, pro zvětšení přítlaku; proti směru hodinových ručiček, pro zmenšení přítlaku.

Bezpečnostní pokyny:



1) Před započítím práce na stroji se musí obsluha obeznámit s návodem k použití a celkovými předpisy bezpečnosti práce. Lis může obsluhovat pouze osoba řádně proškolená.



2) Výhřevné části lisu jsou velmi horké. Dbejte opatrnosti, abyste předešli případným popáleninám.



3) Je zakázáno provádět jakékoli opravy na stroji. V případě rozpoznání jakékoli poruchy vypněte lis a kontaktujte servisní oddělení prodávající firmy.

4) Jestliže lis nebude v provozu více než půl hodiny, teplota výhřevné desky klesne na pokojovou teplotu.

5) Lis musí být do sítě připojen shodně s návodem.

6) Lis musí být zapojen do jištěné sítě. Zapojení do nejištěné sítě může vést k poruše na stroji, případně k jiné nehodě.

7) Během případného přemísťování lisu musí být lis odpojen ze sítě.

8) Je zakázáno používat lis v případě, že je poškozen přírodní kabel, případně zástrčka.

9) Lis je potřeba odpojit ze sítě, není-li v provozu.

10) Během přenosu mohou vznikat nepříjemné výpary. Proto řádně zvažte případnou montáž odvětrávacího zařízení.

11) Zařízení nemůže být obsluhováno více lidmi najednou.

12) Lis nemůže být obsluhován dětmi.

13) Do lisu nemůžou být vkládány předměty, které nejsou k tepelnému přenosu určeny.

Tipy pro ochranu životního prostředí

Obal a výplně odevzdejte do sběru. Univox, spol. s r.o. je zapojen do Systému sdruženého plnění EKO-KOM, klientské číslo EK-F00020327. Prodejní cena elektrických strojů zahrnuje poplatek za recyklaci elektroodpadu. Výše poplatku je zvedena na www.remasystem.cz. Zpětný odběr elektroodpadu je řešen v rámci systému REMA. Po ukončení životnosti stroj zlikvidujte prostřednictvím k tomu určených recyklačních středisek.

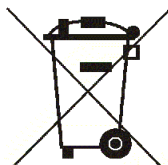

Záruční podmínky

Univox, spol. s r.o. drží záruku na lis SCHWITZLER Kameleo ECH-800 v délce 12 měsíců od data prodeje na faktuře.

Záruka se nevztahuje na:

- závady způsobené nesprávným používáním v rozporu s návodem,
- mechanické poškození zaviněná uživatelem,
- opravy prováděné neoprávněnou osobou.

Schéma lisu

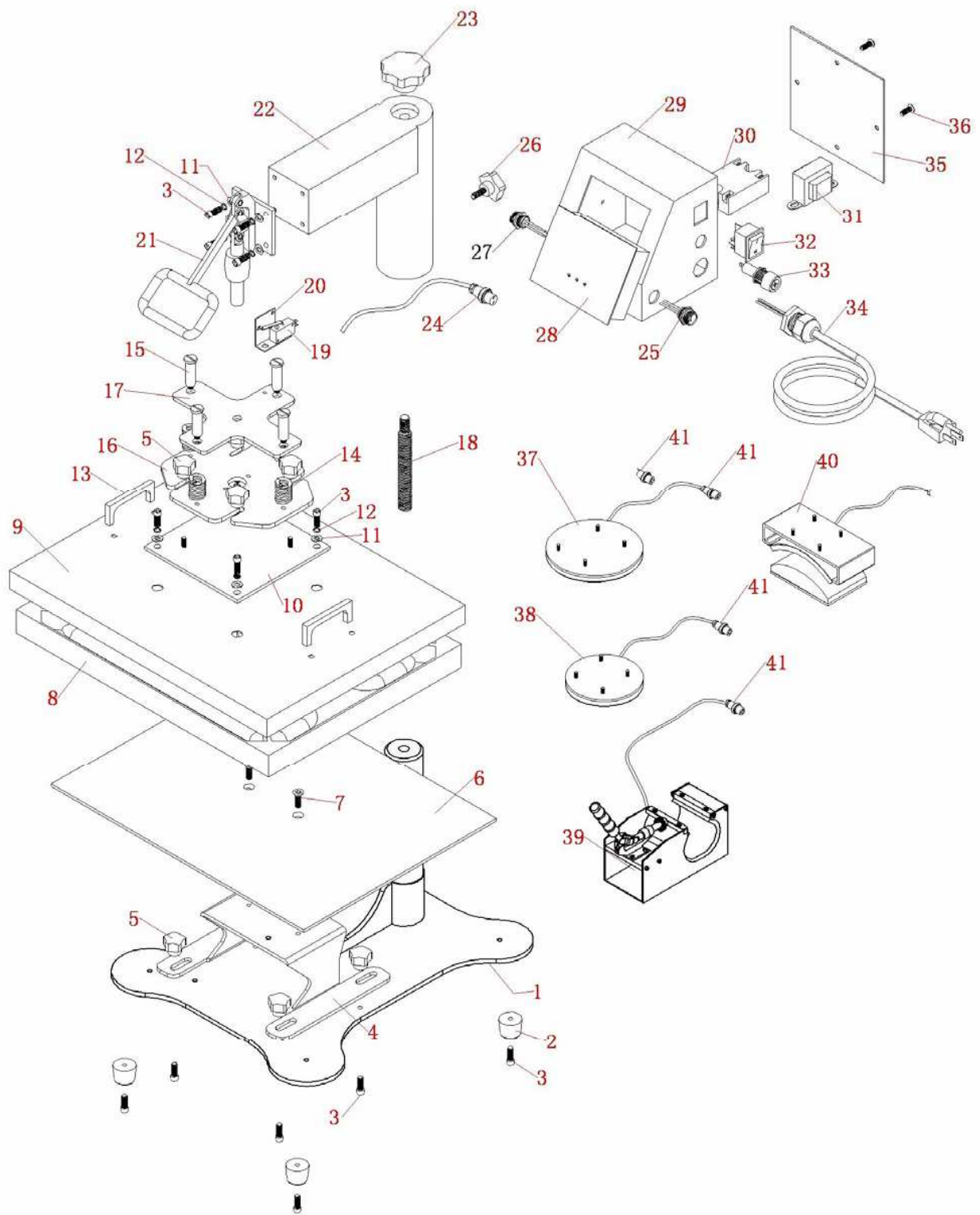

Číslo	Název dílu	Počet
1	Podstavec	1
2	Gumový podstavec	4
3	Šroub	16
4	Úchyt spodní desky	1
5	Šroub	8
6	Spodní deska	1
7	Šroub	2
8	Výhřevná deska	1
9	Kryt výhřevné desky	1
10	Spojovací deska	1
11	Podložka	8
12	Šroub	8
13	Držák	2
14	Pružina	4
15	Šroub	4
16	Spojovací deska	1
17	Spojovací deska	1
18	Regulační třmen	1
19	Vymezovací element	1
20	Pevná část vymezovacího elementu	1
21	Rukojeť	1
22	Rameno	1
23	Regulace přítlaku	1
24	Konektor	1
25	Zásuvka pro konektor	1
26	Aretující šroub	1
27	Zásuvka pro konektor	1
28	Řídící jednotka GY-04	1
29	Tělo řídicí jednotky	1
30	Relé	1
31	Transformátor	1
32	Vypínač	1
33	Pojistka	1
34	Napájecí kabel	1
35	Kryt řídicí jednotky	1
36	Šroub	4
37	Topné těleso pro talíře 250 mm	1
38	Topné těleso pro talíře 200 mm	1
39	Hrníčkováč	1
40	Topné těleso pro potisk čepic	1
41	Konektor	1

Schéma zapojení

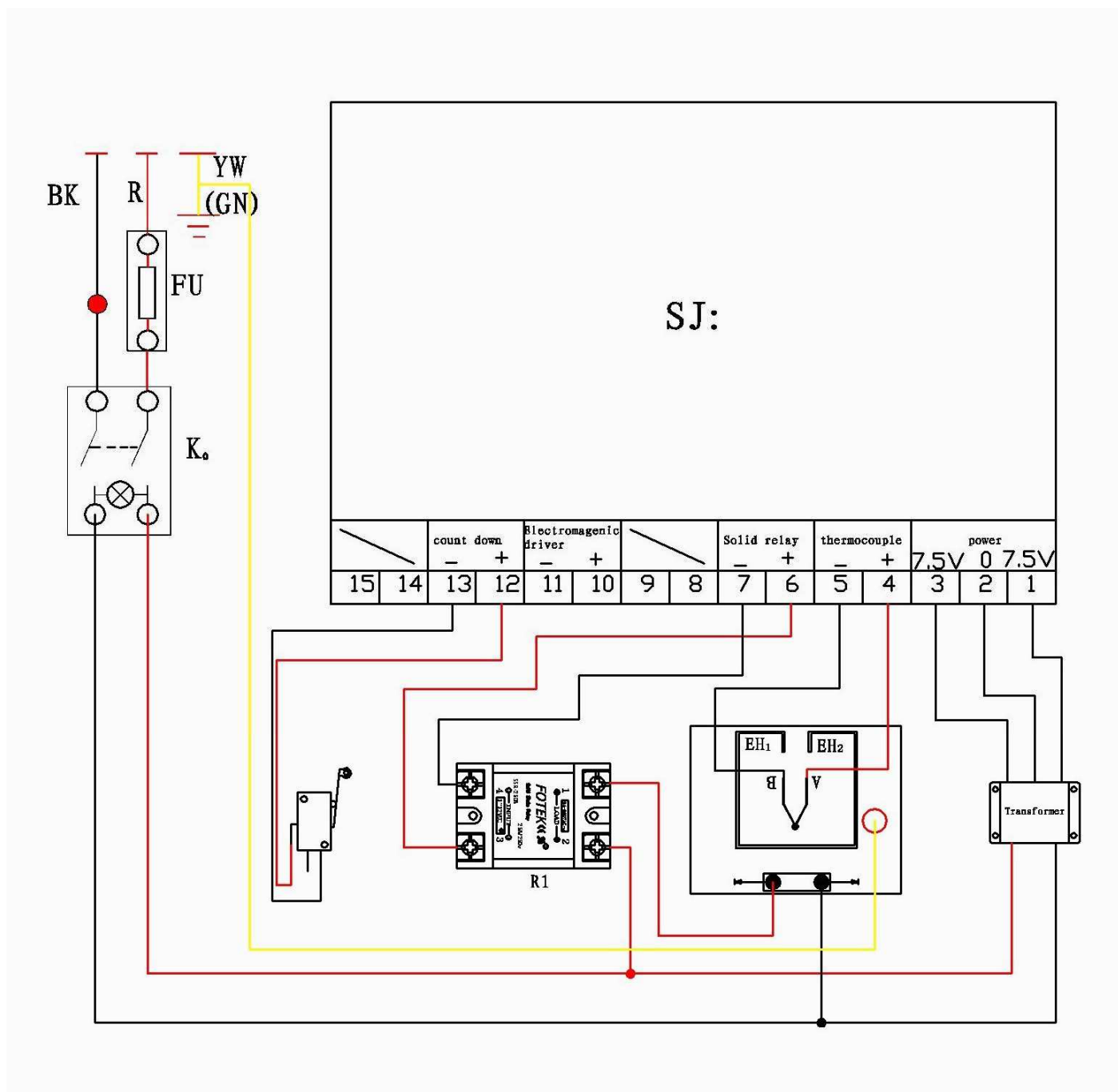

K.: Vypínač

FU: Pojistka (15A/25A)

EH1 EH2: Topné těleso

SJ: Deska plošného spoje

R1: Relé



DECLARATION OF CONFORMITY
DEKLARACJA ZGODNOŚCI

Manufacturer: Producent:	Microtec Technology Company Limited
Address: Adres:	Guoyang Factory, Lishi Industrial Park, Huangjiang Town Dongguan, 523750, China

declare herewith, that the following product:

deklaruje niniejszym, iż produkty:

Kind of product: Rodzaj produktu:	8-in-1 Combo Heat Press Machine Prasa transferowa wielofunkcyjna
Type/Model: Typ/Model:	Schwitzler Kameleo ECH-800

referred to this declaration conforms with the following directives or standards:

są zgodne z wymaganiami następujących dyrektyw oraz norm:

Directive: Dyrektywa:	Machinery Directive (MD) 2006/42/EC Dyrektywa Maszynowa (MD) 2006/42/EC Low Voltage Directive (LVD) 2006/95/EC Niskonapięciowa (LVD) 2006/95/EC Electromagnetic compatibility (EMC) 2004/108/EC Kompatybilności elektromagnetycznej (EMC) 2004/108/EC
Standards: Normy:	EN 1010-1:2004+A1:2010, 2006/42/EC Annex 1 EN ISO 12100:2010, EN 60204-1:2006+A1:2009, EN 61000-6-4:2007+A1:2011, EN 61000-6-2:2005

Place of issue of declaration: / Miejsce wystawienia deklaracji:

China

Date of issue of declaration: / Data wystawienia deklaracji:

22.11.2011

Signatures:

Podpisy:

MICROTEC TECHNOLOGY CO.,LTD
Casly Lo
东莞国扬打印耗材有限公司