

NÁVOD K OBSLUZE



**Rychlovazač
WALLNER COMB S 100**

Úvod

Blahopřejeme Vám k zakoupení vazacího stroje WALLNER COMB S 100. Jsme přesvědčeni, že jste si vybrali správně. Tento typ vyzračce slouží k vazbě dokumentů o kapacitě až 500 listů A4/80 g papíru, navíc je vybaven vyřazovatelnými razítky pro vazbu i nestandardních formátů. Je určen pro použití v každé kanceláři.

Varování

- Rychlovazač je možno používat v suchých prostorech s teplotou od -5 °C do +40 °C.
- Je zakázáno jeho použití v mokřích, vlhkých a venkovních prostorech a je určen pouze k účelům, které jsou uvedeny v tomto návodu.
- Je zakázáno jiné použití, zvláště to, kde by mohlo dojít k poškození nebo zničení stroje, popřípadě poranění osob.

Instalace

- Vyjměte rychlovazač z krabice a odstraňte z něho přepravní polystyrénová tělesa.
- Rychlovazač umístěte na pevný podstavec, který zaručuje pohodlnou obsluhu.

mm	Inch	
6	1/4"	1-20
8	5/16"	21-40
10	3/8"	41-55
12	1/2"	56-80
14	9/16"	81-100
16	5/8"	101-120
18	3/4"	121-150
22	7/8"	151-180
25	1"	181-200
28	1-1/8"	201-240
32	1-1/4"	241-280
38	1-1/2"	281-340
45	1-3/4"	341-410
51	2"	411-500

Návod k obsluze

1. ovládací obouručná perforovací páka
2. vázací páka
3. hroty vázacího zařízení
4. kolečko bočního dorazu
5. vyřazovatelné razníky
6. perforovací štěrby
7. měrka pro volbu vhodného hřebene
8. zásuvka na papírový odpad
9. aretační zařízení

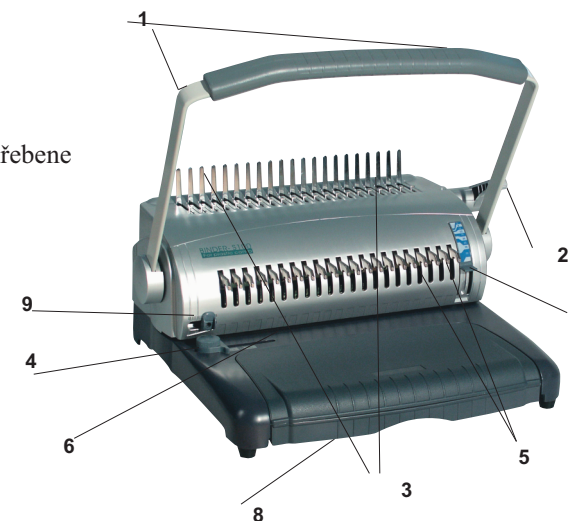

Před svázání prvního dokumentu proveďte děrování několika listů čistého papíru, abyste odstranili výrobcem nanesený mazací tuk, jehož zbytky se můžou nacházet na raznicích. Za tímto účelem postupujte dle standardní děrovací procedury:
Zvedněte perforovací páku (1) do vodorovné polohy zcela nahoru. Do perforovací štěrby (6) vložte několik listů papíru a přesuňte perforovací páku až nadoraz do spodní polohy. Poté zvedněte páku zpátky do svislé polohy a vyjměte papír.

1. Vázaný dokument (nejednou max. 22 listů A4/80g) vložte do perforovací štěrby (6) a pomocí bočního dorazu (4) umístěte dokument tak, aby nedošlo k nežádoucí perforaci vnějších okrajů vázaného dokumentu.

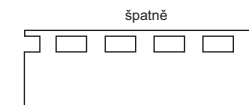
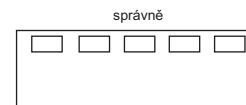

2. Podle počtu vázaných listů zvolte odpovídající průměr vázacího hřebene (dle tab.) a nasadte ho na hroty vázacího zařízení (3).

A) Volba velikosti hřebene a šířky okraje - položte svazek dokumentu i s obálkou vodorovně na pracovní desku přístroje a nasuňte na něj měрку (7). Jestliže se dokument nachází mezi dvěma rozměry hřebene, zvolte větší z nich. Podle velikosti hřebene a tloušťky dokumentu rovněž zvolte vhodnou šířku okraje aretačním zařízením (9). Zvolte vždy širší okraj (širší okraj snižuje riziko protrhávání listů v objemnějších svazcích).

B) Nastavení vazače na správný formát dokumentu - otočte kolečkem bočního dorazu (4) a nastavte ho do polohy odpovídající formátu vázaného dokumentu vnější část dorazu se kryje s předtištěnou rýskou. Pokud je vázaný dokument jiného formátu než A4, je třeba vypnout odpovídající perforovací nůž, abyste vytvořili potřebný počet děr perforace. Uděláte to tak, že vytáhnete požadovaný vyřazovací razník (5) odpovídající danému formátu.

Doporučujeme ověřit správnost nastavení na zkušebním listě papíru.

3. Pohybem ovládací páky (1) směrem k sobě, za stálého přidržování dokumentu proveďte perforaci.

4. Vložte vázací hřeben na hroty vázacího mechanismu (3) ze zadní strany hrotů a přesuňte vázací páku (2) pohybem směrem k sobě rozevřete hřeben do požadované šířky. Jestliže se hřeben neotevře znamená to, že byl pravděpodobně špatně nasazen. Abyste hřeben uvolnili, musíte přesunout páku zpátky do její výchozí polohy.

5. Svazek přeperforovaných listů vložte svisle do plastového hřebene. Plastový hřeben uzavřete pohybem vázací páky (2) směrem od sebe. Svázaný dokument vytáhněte směrem nahoru z hrotů vázacího zařízení (3).

Údržba a opravy

- Ve spodní části perforovací jednotky se nachází zásuvka na papírový odpad, který vzniká při perforaci. Dbějte na to, aby tato zásuvka byla pravidelně vyprazdňována.
- Při poruše kontaktujte prodejce, od kterého jste zařízení koupili. Tento Vám zprostředkuje jak případnou záruční, tak i pozáruční opravu.

Přeprava, skladování, likvidace

- Rychlovazač přepravujte vždy v originálním balení dle symbolů pro přepravu uvedených na krabici.
- Rychlovazač neobsahuje žádné toxické látky ani jinak nebezpečné látky, a proto není nutný nestandardní postup při likvidaci. Stroj i obal likvidujte jako tříděný odpad. Plastové a neželezné části nespalujte, odevzdejte je do sběren zabývajících se zpracováním a likvidací odpadu. Při likvidaci dodržujte zásady ochrany životního prostředí.

Důležité informace

- V žádném případě nesahejte rukou do perforovacího prostoru při procesu perforace, nachází se zde velmi ostré děrovací zařízení.
- Chcete-li docílit nejlepších výsledků, vždy dodržujte stanované limity max. hodnot pro perforaci a vazbu. Ikdýž je možné fyzicky vložit do zařízení větší množství listů, nedoporučujeme tuto činnost, může mít za následek zkrácení životnosti stroje.
- Před děrováním vždy odstraňte z listů sponky a jiné kovové předměty.
- Pokud stroj nepoužíváte, zavírejte kryt perforovací štěrbiny.
- Nikdy se nepokoušejte stroje otvírat nebo sami opravovat.
- Ujistěte se, že je perforovací páka spuštěná dolů, není-li přístroj používán, aby se zamezilo poranění ruky.

Záruka

- Na Váš vazací stroj a na všechny jeho součásti a výrobní závady se vztahuje záruka v trvání 24 měsíců od data jeho zakoupení.
- Pokud Váš vazací stroj nefunguje správně, pročtěte si znovu důkladně tento návod k obsluze.
- Jestliže závada nemůže být odstraněna, uplatněte reklamaci u Vašeho prodejce. Ten Vám zajistí bezplatnou opravu nebo výměnu za bezvadný stroj.
- Tato záruka se nevztahuje na vady způsobené hrubým zásahem, neopatrnou manipulací, neodbornou obsluhou nebo na škody způsobené během přepravy.
- Nelze uplatnit další jinou záruku než výše jmenovanou.
- Podmínkou bezplatné reklamace je předložení záručního listu, dokladu o zakoupení stroje a dodání stroje v originálním obalu, který zamezí poškození stroje během přepravy.

Technické charakteristiky

	WALLNER COMB S 100
max. délka vazby (mm)	300
max. kapacita perforace (listů 80g papíru)	22
max. kapacita vazby	510
počet děr perforace	21
max. průměr vázacího hřebene (mm)	51
měrka pro stanovení vhodného průměru hřebene	ano
vyřazování jednotlivých nožů	ano
nastavení hloubky perforace	ano
aretace roztažení hřebene	-
max. tempo perforace (cyklus/min)	-
příkon (W)	-
síťové napájení (V/Hz)	-
rozměry v x š x h (mm)	440x400x220
hmotnost (kg)	10
záruka (v měsících)	24